

Nestbox Hiker 100

EGOE
nest

Dimensions en position repliée 1090 × 550 × 710 mm

Dimensions en position dépliée 1400 × 1950 × 470 mm

Poids 80 kg

Véhicules compatibles

Citroën Berlingo (L1, L2, XL), Citroën Berlingo Multispace, Dacia Dokker, Dodge Grand Caravan, Fiat Doblo, Ford Tourneo Connect (L1, L2), Ford Transit Connect, Kia Carnival, Mercedes-Benz T-class (Citan), Nissan NV250, Opel Combo, Opel Combo Life, Peugeot Partner Tepee, Peugeot Rifter (L1, L2), Renault Kangoo, Toyota Land Cruiser, Toyota Proace City Verso (L1, L2), Toyota Sienna, VW Caddy (L1, L2, Maxi)

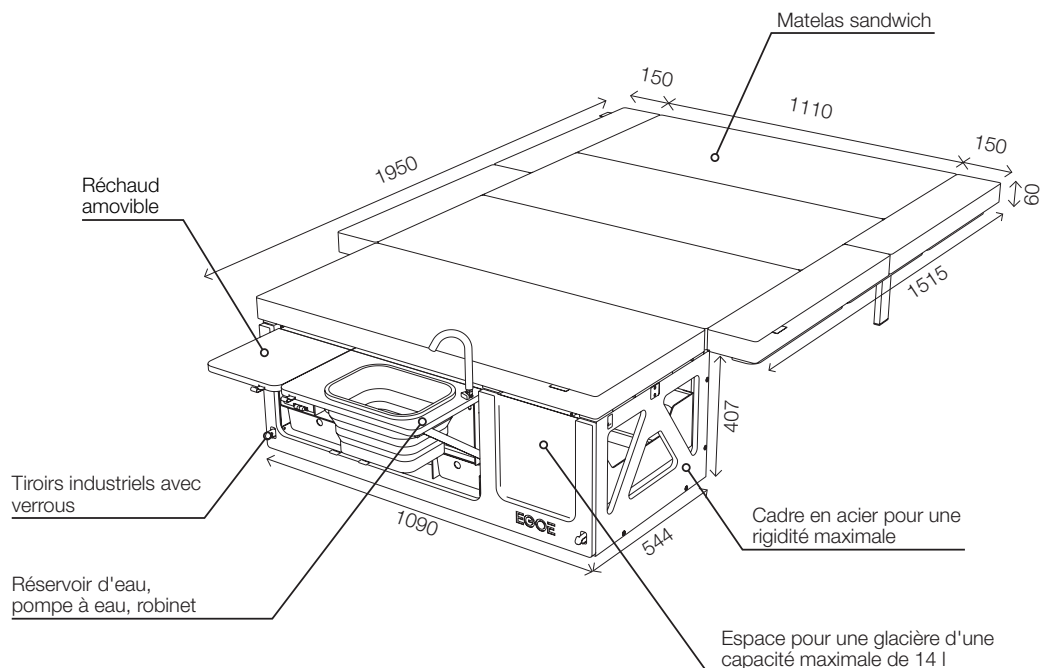

Equipement du Nestbox

EGOÉ
nest

La version plus petite du Nestbox à encastrer dans la voiture est elle aussi absolument complète et offre de la place pour le module de cuisson et d'eau ainsi que pour une glacière.

Modèle	EGOÉ Nest HI100
Cadre en acier stable	•
Bidon d'eau 2 × 12 litres	•
Technologie de l'eau : pompe à pression 12 V	•
Pomme de douche	•
Espace de rangement pour la glacière (glacière non incluse)	•
Réchaud à gaz avec 2 brûleurs	•
Module de cuisson mobile	•
Module de couchage	•
Sommier avec extensions latérales	•
Matelas sandwich	•
Pieds intégrés réglables en hauteur	•



 s.camper.schweiz

 s_camper_schweiz

s-camper.ch