

# Nestbox Hiker 100

EGOE  
nest

Dimensioni da chiuso

1090 × 550 × 710 mm

Dimensioni da aperto

1400 × 1950 × 470 mm

Peso

80 kg

Veicoli compatibili

Citroën Berlingo (L1, L2, XL), Citroën Berlingo Multispace, Dacia Dokker, Dodge Grand Caravan, Fiat Doblo, Ford Tourneo Connect (L1, L2), Ford Transit Connect, Kia Carnival, Mercedes-Benz T-class (Citan), Nissan NV250, Opel Combo, Opel Combo Life, Peugeot Partner Tepee, Peugeot Rifter (L1, L2), Renault Kangoo, Toyota Land Cruiser, Toyota Proace City Verso (L1, L2), Toyota Sienna, VW Caddy (L1, L2, Maxi)

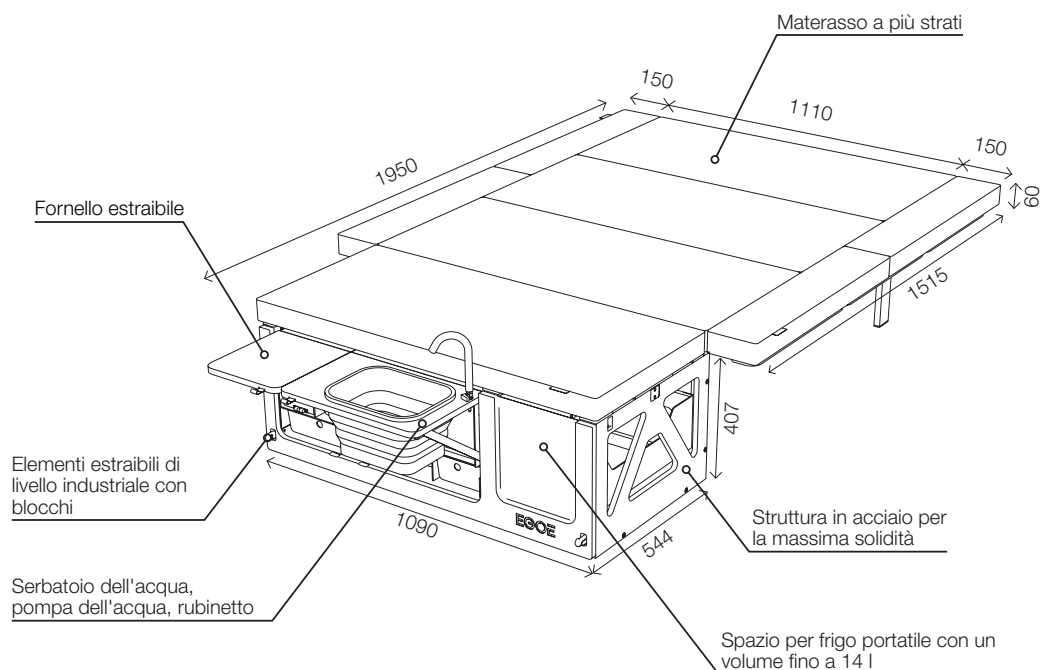

# Caratteristiche del Nestbox

EGOÉ  
nest

Anche la versione più piccola dell'insero per auto Nestbox è assolutamente valida e offre spazio per un modulo cottura e acqua e un frigo portatile.

Modello	EGOÉ Nest HI100
Stabile struttura in acciaio	•
2 serbatoi dell'acqua da 12 litri	•
Tecnologia per l'acqua: pompa a pressione da 12 V	•
Soffione doccia	•
Vano per frigo portatile (frigo portatile non incluso)	•
Fornello a gas con due fuochi	•
Modulo mobile per la cottura	•
Modulo per il riposo	•
Base con ampliamenti laterali	•
Materasso a più strati	•
Gambe integrate e regolabili in altezza	•



 s.camper.schweiz

 s\_camper\_schweiz

s-camper.ch