

Nestbox Supertramp 300

EGOE
nest

Dimensioni da chiuso

950 × 580 × 700 mm

Dimensioni da aperto

1270 × 1870 × 490 mm

Peso

76 kg

Veicoli compatibili

Land Rover Discovery (III, IV, V), Mercedes-Benz G-class, Land Rover Defender 110. 130, Jeep Wrangler

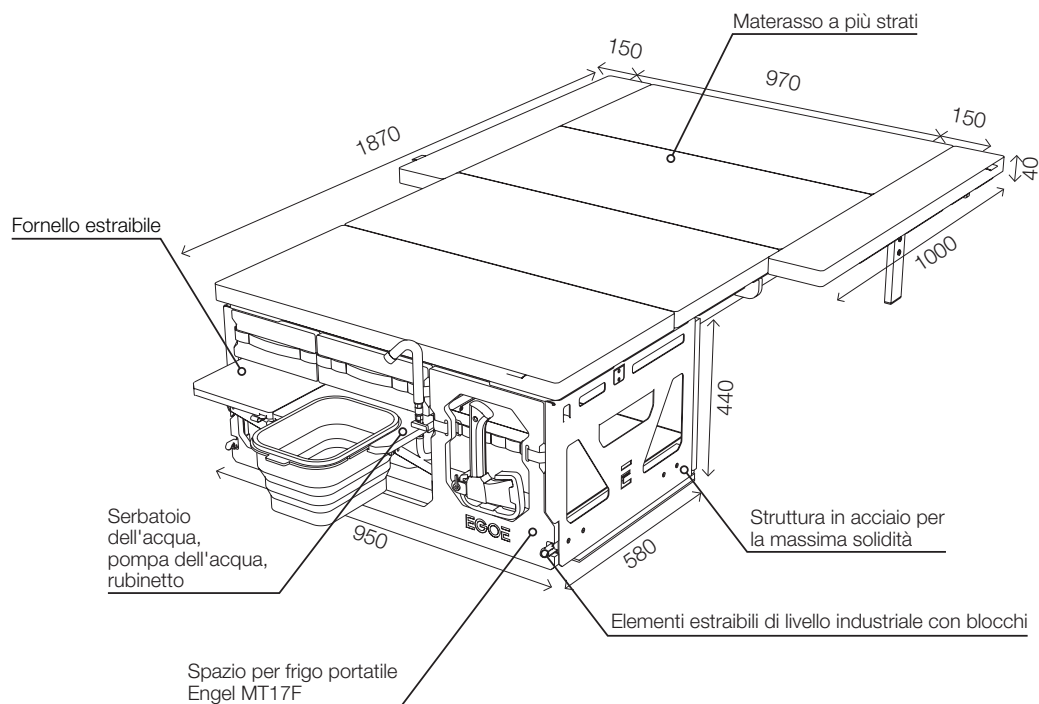

Caratteristiche del Nestbox

EGOÉ
nest

Questo inserto per veicoli fuoristrada permette di fare campeggio con l'auto anche nelle condizioni più estreme.

Modello	EGOÉ Nest SU300
Stabile struttura in acciaio	•
1 serbatoio dell'acqua da 15 litri	•
Tecnologia per l'acqua: pompa a pressione da 12 V	•
Soffione doccia	•
Vano per frigo portatile (frigo portatile non incluso)	•
Fornello a gas con due fuochi	•
Modulo mobile per la cottura	•
Modulo per il riposo	•
Base con ampliamenti laterali	•
Materasso a più strati	•
Gambe integrate e regolabili in altezza	•



 s.camper.schweiz

 s_camper_schweiz

s-camper.ch